

# enxuta

*Toda una vida contigo*

## CAFETERA

Eléctrica Digital

**SDAENXCD2530**



GELBRING  
IMPORTACIONES



## INSTRUCCIONES DE SEGURIDAD

Al usar un aparato eléctrico. Siempre se deben seguir las precauciones básicas de seguridad, incluyendo lo siguiente:

1. Lea todas las instrucciones.
2. Asegúrese de que el voltaje de su toma de corriente corresponda al voltaje indicado en la etiqueta de clasificación de la cafetera.
3. Para proteger contra incendios, descargas eléctricas y lesiones a las personas, no sumerja el cable, el enchufe o el agua u otro líquido.
4. Es necesaria una supervisión cercana cuando cualquier aparato es utilizado por niños o cerca de ellos. 5. Desconéctese de la toma de corriente cuando no esté en uso y antes de limpiar. Deje que se enfríe antes de ponerse o quitar las piezas, y antes de limpiar el electrodoméstico.
5. Desconéctese de la toma de corriente cuando no esté en uso y antes de limpiar. Deje que se enfríe antes de ponerse o quitar las piezas, y antes de limpiar el electrodoméstico.
6. No opere ningún aparato con un cable o enchufe dañado o después de que el aparato funcione mal, o haya sido dañado de alguna manera. Devuelva el aparato a una instalación de servicio autorizada para su examen, reparación o ajuste.
7. Si el cable de suministro está dañado, debe ser reemplazado por el fabricante, su agente de servicio o personas calificadas de manera similar para evitar un peligro.
8. El uso de accesorios no recomendados por el fabricante de electrodomésticos puede provocar incendios, descargas eléctricas o lesiones a personas.
9. No usar al aire libre.
10. No deje que el cable cuelgue sobre el borde de la mesa o el mostrador, ni toque la superficie caliente.
11. No lo coloque sobre o cerca de un quemador de gas caliente o eléctrico, o en un horno calentado.
12. No utilice el aparato para otro uso que no sea el previsto.
13. No limpie el recipiente con limpiadores, almohadillas de lana de acero u otro material abrasivo.
14. Para desconectar, gire cualquier control a "Apagado", retire el enchufe de la toma de pared. Siempre sujeta el enchufe. Pero nunca tires del cable.
15. El escaldado puede ocurrir si la cubierta se retira durante los ciclos de elaboración de la cerveza. Ten cuidado de no quemarte con el vapor.
16. Algunas partes del aparato están calientes cuando se operan, así que no las toques con la mano. Utilice solamente asas o perillas.
17. No fije un recipiente caliente sobre una superficie caliente o fría.
18. Nunca deje la jarra vacía en la placa de calentamiento, de lo contrario la jarra puede agrietarse.
19. Nunca use el aparato si la jarra muestra algún signo de grietas o jarra con un mango suelto o debilitado. Solo usa la jarra con este electrodoméstico. Úsalo con cuidado, ya que la jarra es muy frágil.
20. No dejes que la cafetera funcione sin agua.
21. Para reducir el riesgo de incendio o descarga eléctrica, no retire la cubierta. No hay piezas reparables por el usuario en el interior. La reparación debe ser realizada solo por personal de servicio autorizado.
22. El contenedor está diseñado para su uso con este aparato. Nunca debe usarse en una parte superior de la gama.
23. El aparato no debe estar sumergido.
24. Los aparatos pueden ser utilizados por personas con capacidades físicas, sensoriales o mentales reducidas o falta de experiencia y conocimiento si se les ha dado supervisión o instrucción sobre el uso del aparato de manera segura y entienden los peligros involucrados.
25. Este aparato puede ser utilizado por niños de 8 años o más si se les ha dado supervisión o instrucción sobre el uso del

aparato de manera segura y si entienden los peligros involucrados. La limpieza y el mantenimiento del usuario no serán realizados por niños a menos que sean mayores de 8 años y estén supervisados. Mantenga el electrodoméstico y su cable fuera del alcance de los niños menores de 8 años.

26. Los niños no deben jugar con el aparato.

27. Este aparato está destinado a ser utilizado en el hogar y aplicaciones similares, tales como:

- Áreas de cocina del personal en tiendas, oficinas y otros entornos de trabajo;
- Casas de campo;
- Por clientes en hoteles, moteles y otros entornos de tipo residencial;
- Entornos tipo cama y desayuno.

28. Guarda estas instrucciones.

### CONOCE TU CAFETERA

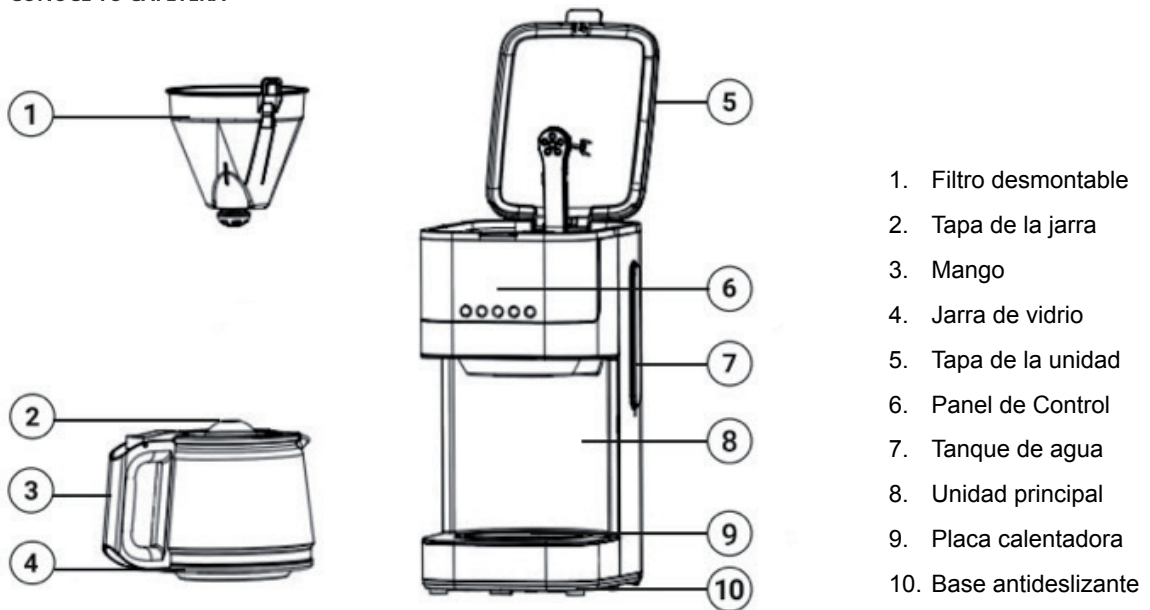

1. Filtro desmontable
2. Tapa de la jarra
3. Mango
4. Jarra de vidrio
5. Tapa de la unidad
6. Panel de Control
7. Tanque de agua
8. Unidad principal
9. Placa calentadora
10. Base antideslizante

### Panel de control

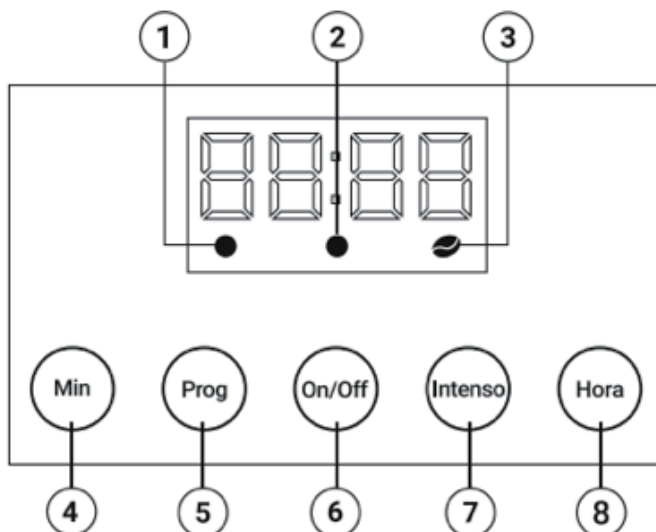

1. Luz indicadora de programación activa
2. Luz indicadora de funcionamiento
3. Luz indicadora de función de intensidad
4. Configuración de minutos
5. Programar temporizador
6. Activar/Desactivar funcionamiento
7. Función de intensificar el sabor
8. Configuración de hora

#### **ANTES DEL PRIMER USO**

Comprueba que todos los accesorios estén completos y que la unidad no esté dañada. Llene el agua en el tanque de agua al nivel MAX y prepare el agua varias veces sin café en polvo, luego deseche el agua. Limpie y seque todas las piezas desmontables a fondo de acuerdo con la sección "LIMPIADO Y MANTENIMIENTO".

#### **USANDO TU CAFETERA**

1. Abra la tapa del tanque de agua y llene el tanque de agua con agua potable. El nivel del agua no debe exceder el nivel MAX como se indica en el indicador de agua.
2. Coloque el embudo en el soporte del embudo, asegúrese de que esté montado correctamente, de lo contrario la tapa del tanque de agua no se puede cerrar. Coloque un filtro de papel en el embudo.
3. Añade café en polvo al filtro de papel. Por lo general, una taza de café necesita una cucharada nivelada de café en polvo, pero puede ajustarla según el gusto personal. Cierre completamente la tapa del tanque de agua.
4. Inserte la jarra de vidrio en la placa de calentamiento horizontalmente.
5. Conecta el cable de alimentación a la toma de corriente. Si desea ajustar la fuerza del café, puede presionar el botón "Fuerza" una vez, y luego el indicador LED 2 se iluminará en naranja y el aparato preparará café espeso. Si no desea ajustar la fuerza del café, simplemente siga la siguiente operación para preparar café normal. NOTA: Presione el botón "Forteza" de nuevo si desea cancelar la función de preparar café espeso.
6. Presione el botón "Encendido/Apagado", el indicador LED 1 se ilumina en rojo, la pantalla indica " 12:00" y luego el electrodoméstico comienza a funcionar. NOTA: Durante el proceso de elaboración de cerveza, los botones "Prog", "Hora" y "Min" no son válidos.
7. El proceso de elaboración de cerveza se puede interrumpir pulsando el botón "On/Off" en cualquier momento. Y el aparato continuará preparándose una vez que se vuelva a pulsar el botón "On/Off". NOTA: Puedes sacar la jarra, verter y servir en cualquier momento. El aparato dejará de gotear automáticamente. Pero el tiempo no puede superar los 30 segundos.
8. Retire la jarra para servir cuando termine de prepararla (aproximadamente un minuto después de que el café deje de gotear)  
NOTA: El café que obtenga será menos que el agua que ha agregado, ya que parte del agua es absorbida por el café molido.
9. Cuando el proceso haya terminado, si no desea servir inmediatamente, mantenga la cafetera energizada, y el café se puede mantener caliente en el plato de calentamiento. Y el aparato se apagará automáticamente después de 40 minutos de activar el botón de ENCENDIDO/APAGADO si no se ha desconectado manualmente al finalizar la preparación. Para un sabor óptimo del café, sívalo justo después de prepararlo.
10. Apague siempre el aparato y desconecte la fuente de alimentación cuando no esté en uso. NOTA: Preste atención a verter el café, de lo contrario puede que se lastime, ya que la temperatura del café que acaba de terminar es alta.

## **FUNCIÓN DE RETRASO**

Si no desea que la cafetera comience a funcionar inmediatamente, por ejemplo, ahora son las 8:10, espera que la cafetera comience a funcionar automáticamente a las 13:00, primero siga los pasos del 1 al 5 de la sección anterior, y luego puede configurar la función de inicio automático de la siguiente manera:

1. Establezca la hora actual presionando los botones "Hora" y "Min" de forma repetitiva, es decir, 8:10. NOTA: El ciclo de tiempo es de 24 horas.
2. Presione el botón "Prog" una vez que el indicador LED 1 parpadee en verde.
3. Establezca la hora de inicio automático presionando los botones "Hora" y "Min" de forma repetitiva, que es a las 13:00.
4. Presione el botón "Prog" de nuevo, el indicador LED 1 se ilumina en verde. Después de un tiempo, la pantalla indicará el reloj actual.

NOTA: Puede cancelar la función de inicio automático pulsando el botón "Prog" de nuevo. Si desea cambiar la hora de inicio automático, solo siga los 2-4 pasos anteriores de nuevo.

5. Cuando llegue el momento, el indicador LED 1 se iluminará en rojo y el aparato comenzará a elaborarse.
6. Cuando el proceso haya terminado, si no desea servir inmediatamente, mantenga la cafetera energizada, y el café se puede mantener caliente en el plato de calentamiento. Y el aparato se apagará automáticamente después de 40 minutos de activar el botón de ENCENDIDO/APAGADO si no se ha desconectado manualmente al finalizar la preparación. Para un sabor óptimo del café, sívalo justo después de prepararlo.

NOTA: Durante el proceso de elaboración de cerveza, los botones de "Prog", "Hora" y "Min" no son válidos.

## **LIMPIEZA Y MANTENIMIENTO**

**PRECAUCIÓN:** Asegúrese de desenchufar este electrodoméstico antes de limpiarlo. Para proteger contra descargas eléctricas, no sumerja el cable, el enchufe o la unidad en agua o líquido. Después de cada uso, asegúrese siempre de que el enchufe se retire primero de la toma de corriente.

1. Limpie todas las partes desmontables después de cada uso en agua caliente y espumosa.
2. Limpie la superficie exterior de la unidad con un paño suave y húmedo para eliminar las manchas.
3. Las gotas de agua pueden acumularse en el embudo y gotear sobre la base del producto durante la elaboración de la cerveza. Para controlar el goteo, limpie el área con un paño limpio y seco después de cada uso.
4. Usa un paño húmedo para limpiar suavemente el plato de calentamiento. Nunca uses un limpiador abrasivo para limpiarlo.
5. Reemplace todas las piezas y regárdelas para el próximo uso.

## **ELIMINACIÓN DE DEPÓSITOS MINERALES**

Para mantener su cafetera funcionando de manera eficiente, periódicamente debe limpiar los depósitos minerales dejados por el agua de acuerdo con la calidad del agua en su área y la frecuencia de uso, recomendamos eliminar los depósitos minerales de la siguiente manera:

1. Llene el tanque con agua y el descalador al nivel máximo como se indica en el medidor de agua (la escala de agua y el descalador es de 4:1, el detalle se refiere a la instrucción del descalador. Por favor, use el "descalador del hogar", también puede usar el ácido cítrico en lugar del descalador (cien partes de agua y tres partes de ácido cítrico).
2. Inserte la jarra de vidrio en la placa de calentamiento horizontalmente.
3. Asegúrese de que el embudo esté montado en su lugar.
4. Encienda el aparato y permita que "elebre" una solución de desescalado.
5. Después de "preparar" la solución de una taza, apague el aparato.
6. Deje la solución durante 15 minutos y repita el paso 4-6.
7. Encienda el aparato y agague la solución hasta que el tanque de agua esté completamente vacío.
8. Enjuague operando el aparato con agua al menos 3 veces.

### CONSEJOS PARA UN CAFÉ DE GRAN SABOR

1. Una cafetera limpia es esencial para hacer un café de gran sabor. Limpie regularmente la cafetera como se especifica en la sección "LIMPIE Y MANTENIMIENTO". Usa siempre agua fresca y fría en la cafetera.
2. Guarde el café en polvo sin usar en un lugar fresco y seco. Después de abrir un paquete de café en polvo, vuelva a sellarlo bien y guárdelo en un refrigerador para mantener su frescura.
3. Para obtener un sabor óptimo al café, compre granos de café enteros y muéjelos finamente justo antes de prepararlos.
4. No reutilice el café en polvo, ya que esto reducirá en gran medida el sabor del café. No se recomienda recalentar el café, ya que el café está en su máximo sabor inmediatamente después de la preparación.
5. Limpie la cafetera cuando la extracción excesiva cause grasa. Las pequeñas gotas de aceite en la superficie del café negro preparado se deben a la extracción de aceite del café en polvo.
6. La grasa puede ocurrir con más frecuencia si se utilizan cafés muy tostados.

### ELIMINACIÓN RESPETUOSA CON EL MEDIO AMBIENTE

	<p>¡Puedes ayudar a proteger el medio ambiente! Por favor, recuerde respetar las regulaciones locales: entregue los equipos eléctricos que no funcionan a un centro de eliminación de residuos adecuado.</p>
--	--

# CERTIFICADO DE GARANTÍA

**enxuta**

Gracias por preferir nuestros productos.

Para satisfacer las necesidades de nuestros clientes, en Gelbring S.A., empresa importadora y representante de las marcas **Enxuta** y **Queen**, buscamos generar confiabilidad y respaldo seleccionando los mejores diseños y la mejor calidad en nuestros productos, atendiendo la relación entre calidad y precio.

Somos una empresa en constante expansión para poder ofrecerle a nuestros clientes una amplia gama de productos y lograr una mayor eficiencia en todos nuestros servicios.

En este marco, usted ha realizado una muy buena elección. Usted no sólo cuenta con la garantía legal por tres meses, sino que Gelbring S.A. le otorga una garantía hasta completar un año desde fecha de compra del producto (o planes especiales indicados en el producto).

Usted podrá hacer uso de este certificado, a través de nuestro Respaldo Post Venta. Es imprescindible que el usuario presente la boleta de compra ante el servicio para la validación del año de vigencia de la garantía, bajo las siguientes condiciones generales:

En el caso de que por deficiencias de fabricación o falla de materiales, partes, piezas y componentes, que impidan el uso normal de funcionamiento del producto, el Respaldo Post Venta cubrirá gratuitamente la reparación en sus talleres, incluyendo mano de obra y repuestos, durante el período de un año a partir de la fecha de compra del producto.

El producto que usted adquirió, ha sido diseñado para uso doméstico familiar, por lo tanto la gratuidad del servicio no será aplicable en el caso de que el producto se destine para uso comercial, industrial y otros de similar naturaleza.

Queda sin efecto esta garantía:

- Cuando la falla o el desperfecto sea ocasionado por descargas eléctricas, sobrecarga de tensiones de UTE, instalaciones eléctricas y/o sanitarias defectuosas.
- Un hecho imputable al consumidor y/o terceros.
- Accidentes ocurridos con posterioridad a la entrega.
- Instalación incorrecta.
- Maltrato, desconocimiento y corriente o uso inadecuado del producto, instalación, alteraciones, reparaciones o manipuleo realizado por personal no autorizado.
- Defectos causados por el transporte.
- Todos los accesorios de plástico, metal, lámparas o similares, filtros y mangueras de conexión al agua o a la red sanitaria.

Esta garantía no cubre y son de cargo del usuario, los gastos generados por: locomoción o viáticos del personal técnico, fletes y/o transporte de los productos, los cuales deben ser abonados al momento de recibir el servicio, dicho monto de visita técnica y flete si fuera necesario, le será indicado en el momento de solicitar el servicio; si el producto es llevado directo a nuestro taller no hay costo alguno.

Para el caso fuere necesaria la sustitución del artículo adquirido, descrito en la factura, y la Empresa careciere de stock o se hubiese discontinuado la fabricación o importación, el mismo podrá sustituirse por uno de calidad igual o superior dentro de las marcas importadas o representadas por Gelbring S.A.

NOMBRE DEL PROPIETARIO DEL ARTÍCULO:

E-MAIL:

TELÉFONO:

DOMICILIO:

LOCALIDAD:

DEPARTAMENTO:

PRODUCTO:

FECHA DE COMPRA:

MARCA:

MODELO:

Nº DE FACTURA:

Nº DE SERIE:

DISTRIBUIDOR:

DESCRIPCIÓN Y ALCANCE DE LA GARANTÍA:

SELLO Y FIRMA:

Respaldo Post Venta - Atención Telefónica 2525 6000 Int. 3- de 9:30 a 17:30 hs  
E-mail: [atencionpostventa@gelbring.com.uy](mailto:atencionpostventa@gelbring.com.uy)

GELBRING S. A. Cno. Perseverano 5959. Montevideo, Uruguay. [www.gelbring.com.uy](http://www.gelbring.com.uy)



Gracias por preferir nuestros productos.

Para satisfacer las necesidades de nuestros clientes, en Celta S.A., empresa importadora y representante de la marca Enxuta, buscamos generar confiabilidad y respaldo seleccionando los mejores diseños y la mejor calidad en nuestros productos, atendiendo la relación entre calidad y precio.

Somos una empresa en constante expansión para poder ofrecerle a nuestros clientes una amplia gama de productos y lograr una mayor eficiencia en todos nuestros servicios.

Términos y condiciones de la garantía (Art. 11 de la Ley 1334/1998)

El presente certificado de garantía es válido únicamente en la República del Paraguay.

Para que tenga validez, asegúrese de que los siguientes datos se encuentren completos por la casa vendedora y preséntelo conjuntamente con su factura de compra.

Asimismo declaro haber sido informado, también en forma previa a esta compra, acerca del lapso del tiempo durante el cual Enxuta se compromete a regular suministro de componentes, repuestos y servicio técnico que será de un año.

Usted podrá hacer uso de este certificado, a través de nuestro Respaldo Post Venta. Es imprescindible que el usuario presente la boleta de compra ante el servicio para la validación del año de vigencia de la garantía, bajo las siguientes condiciones generales:

En el caso de que por deficiencias de fabricación o falla de materiales, partes, piezas y componentes, que impidan el uso normal de funcionamiento del producto, el Respaldo Post Venta cubrirá la reparación en sus talleres, incluyendo mano de obra y repuestos, durante el período de un año a partir de la fecha de compra del producto.

El producto que usted adquirió, ha sido diseñado para uso doméstico familiar, por lo tanto la gratuidad del servicio no será aplicable en el caso de que el producto se destine para uso comercial, industrial y otros de similar naturaleza.

Queda sin efecto esta garantía:

- Cuando la falla o el desperfecto sea ocasionado por descargas eléctricas, sobrecarga de tensiones de la red eléctrica, instalaciones eléctricas y/o sanitarias defectuosas.
- Un hecho imputable al consumidor y/o terceros.
- Accidentes ocurridos con posterioridad a la entrega.
- Instalación incorrecta.
- Maltrato, desconocimiento y corriente o uso inadecuado del producto, instalación, alteraciones, reparaciones o manipuleo realizado por personal no autorizado.
- Defectos causados por el transporte.
- Todos los accesorios de plástico, metal o similares, lamparitas, filtros y mangueras de conexión al agua o a la sanitaria.

Esta garantía no cubre y son de cargo del usuario, los gastos generados por: locomoción o viáticos del personal técnico, fletes y/o transporte de los productos, los cuales deben ser abonados al momento de recibir el servicio, dicho monto de visita técnica y flete si fuera necesario, le será indicado en el momento de solicitar el servicio; si el producto es llevado directo a nuestro taller no hay costo alguno

**CONSTANCIA DE INFORMACIÓN SOBRE EL PRODUCTO (Art. 8 de la ley 1334/1998).**

Por medio de la presente declaro que he recibido información veraz, eficaz y suficiente sobre las características de este producto, sus calidades, composición, garantía y plazo de validez, dirección del local de reclamo y los riesgos que presenta para mi seguridad, todo ello de conformidad a los artículos 8 y 11 de la ley 1334/1998).

NOMBRE DEL PROPIETARIO DEL ARTÍCULO:

E-MAIL:

TELÉFONO:

DOMICILIO:

LOCALIDAD:

DEPARTAMENTO:

PRODUCTO:

FECHA DE COMPRA:

MARCA:

MODELO:

Nº DE FACTURA:

Nº DE SERIE:

DISTRIBUIDOR:

DESCRIPCIÓN Y ALCANCE DE LA GARANTÍA:

SELLO Y FIRMA:

Respaldo Post Venta - Atención Telefónica +595 984 950 480

E-mail: [atencionpostventa@gelbring.com.py](mailto:atencionpostventa@gelbring.com.py)

CELTA S.A. - Máximo Caballero esquina José Pappalardo. Asunción, Paraguay



