

enXuta

Toda una vida contigo

HORNO MICROONDAS

MODELO: MOENX0330DGI

MANUAL DE INSTRUCCIONES



Por favor, lea atentamente este manual antes de instalar y utilizar, y consérvelo para consultarlo en el futuro.

GELBRING
IMPORTACIONES 

SALVAGUARDIAS IMPORTANTES

ADVERTENCIA: Si la puerta o los sellos de la puerta están dañados, el horno no debe operarse hasta que haya sido reparado por una persona capacitada.

ADVERTENCIA: Es peligroso para cualquier persona que no sea una persona capacitada para realizar cualquier operación de servicio o reparación que implique retirar cualquier cubierta que brinde protección contra la exposición a la energía de microondas.

ADVERTENCIA: No se deben calentar líquidos u otros alimentos en recipientes sellados ya que pueden explotar.

1. Únicamente utensilios aptos para su uso en hornos microondas.
2. No se permiten recipientes metálicos para alimentos y bebidas durante la cocción en microondas.
3. Al calentar alimentos en recipientes de plástico o papel, esté atento al horno debido a la posibilidad de ignición.
4. El horno microondas está diseñado para calentar alimentos y bebidas. Secar alimentos o ropa y calentar almohadillas térmicas, zapatillas, esponjas, paños húmedos y similares puede provocar riesgo de lesiones, ignición o incendio.
5. Si observa humo, apague o desenchufe el aparato y mantenga la puerta cerrada para sofocar cualquier llama. El calentamiento de bebidas con microondas puede provocar un hervor eruptivo retardado, por lo que se debe tener cuidado al manipular el recipiente.
6. El contenido de los biberones y potitos debe removerse o agitarse y comprobarse la temperatura antes de consumirlos, para evitar quemaduras.
7. Los huevos con cáscara y -los huevos duros enteros no se calentarán en hornos microondas, ya que pueden explotar, incluso después de haber finalizado el calentamiento en el microondas.
8. No mantener el horno en condiciones limpias podría provocar el deterioro de la superficie, lo que podría afectar negativamente la vida útil del aparato y posiblemente provocar una situación peligrosa.

9. El aparato no debe colocarse en un armario.
10. Se debe tener cuidado de no desplazar el plato giratorio al retirar los contenedores del aparato.
11. El aparato no se debe limpiar con un limpiador a vapor.
12. El aparato no debe instalarse a una altura igual o superior a 900 mm del suelo. Altura mínima de espacio libre necesaria sobre la superficie superior del horno: 100 mm.

Advertencia: Cuando el aparato se utiliza en el modo combinado, los niños sólo deben utilizar el horno bajo la supervisión de un adulto debido a las temperaturas generadas.



PRECAUCIÓN: SUPERFICIE CALIENTE

13. Si el cable de alimentación está dañado, debe ser reemplazado por el fabricante o su agente de servicio o una persona igualmente calificada para evitar riesgos.
14. Este aparato puede ser utilizado por niños a partir de 8 años y personas con capacidades físicas, sensoriales o mentales reducidas o con falta de experiencia y conocimiento si han recibido supervisión o instrucciones sobre el uso del aparato de forma segura y comprenden los peligros involucrados.
15. Los niños no deben jugar con el aparato.
16. La limpieza y el mantenimiento por parte del usuario no deben ser realizados por niños sin supervisión.
17. No coloque directamente la placa de vidrio en agua fría después de su uso. Es necesario dejar enfriar la placa de vidrio durante al menos 20 minutos y luego sumergirla en el agua para evitar que se agriete.
18. Este aparato está diseñado para ser utilizado en aplicaciones domésticas y similares, tales como:
 - áreas de cocina para el personal en tiendas, oficinas y otros entornos de trabajo;
 - casas de campo;

- por clientes en hoteles, moteles y otros entornos de tipo residencial;
- Ambientes tipo alojamiento y desayuno. Los aparatos no están diseñados para ser operados por medio de un temporizador externo o un sistema de control remoto independiente.

19. Aparato grupo 2 clase B

Equipos ISM del grupo 2: el grupo 2 contiene todos los equipos ISM en los que se genera intencionadamente y/o se utiliza energía de radiofrecuencia en forma de radiación electromagnética para el tratamiento de material, y los equipos de electroerosión y soldadura por arco.

Los equipos de clase B son equipos adecuados para su uso en establecimientos domésticos y en establecimientos conectados directamente a una red de suministro de energía de baja tensión que abastece a edificios utilizados con fines domésticos.

20. La fuente de luz interna de este producto es LED con < 60 lm.

21. Después de enchufar o el aparato finaliza el trabajo, el producto entra automáticamente en modo de espera, y el producto indica la información del tiempo de potencia en espera $< 0,8$ W.

INSTALACIÓN

1. Saque todo el embalaje. Si hay nylon de seguridad sobre el horno, quítelo antes de usarlo. Compruebe cuidadosamente si hay daños. Si corresponde, notifique inmediatamente al distribuidor o envíelo al centro de servicio del fabricante.
2. Los hornos microondas deben ubicarse en ambientes secos y no corrosivos, alejados del calor y la humedad, como quemadores de gas o tanques de agua.
3. Para garantizar una ventilación suficiente, la distancia entre la parte posterior del microondas y la pared debe ser de al menos 10 cm, el lado de la pared debe ser de al menos 5 cm y la distancia libre sobre la superficie superior debe ser de al menos

20 cm. La distancia del microondas al suelo debe ser de al menos 85 cm.

4. La posición del horno debe ser tal que quede alejado del televisor, la radio o la antena, ya que pueden producirse perturbaciones en la imagen o ruidos. La distancia debe ser superior a 5 m.
5. El aparato debe colocarse de manera que el enchufe sea accesible y debe garantizar una buena conexión a tierra en caso de fugas, se puede formar un bucle de tierra para evitar descargas eléctricas.
6. El horno microondas debe funcionar con la puerta cerrada.
7. El horno microondas no debe colocarse en un armario. El horno microondas está diseñado para utilizarse de forma independiente.
8. Como quedan residuos de fabricación o aceite en la cavidad del horno o en el elemento térmico, generalmente se percibirá el olor, incluso un ligero humo. Es un caso normal y no ocurrirá después de varios usos. Mantenga la puerta o ventana abierta para garantizar un buen funcionamiento y ventilación. Por lo tanto, se recomienda encarecidamente colocar una taza de agua en la cavidad, configurarla a alta potencia y operarla varias veces.

LIMPIEZA

CUIDADO DEL HORNO MICROONDAS

-CUIDADO

El horno debe limpiarse periódicamente y eliminar los restos de comida.

-AVISO

- a. Retire el cable de alimentación del tomacorriente de pared antes de limpiar. Después de enfriar los productos. No sumerja el aparato en agua u otros líquidos cuando lo limpie.
- b. No mantener el horno en condiciones limpias podría provocar el deterioro de la superficie, lo que podría afectar negativamente la vida útil del aparato y posiblemente provocar una situación peligrosa.
- c. Nunca utilice detergente fuerte, gasolina, polvo abrasivo o cepillo metálico para limpiar ninguna parte del aparato.
- d. No retire la cubierta de la guía de ondas.
- e. Cuando el horno de microondas se ha utilizado durante mucho tiempo, es posible que existan algunos olores extraños en el horno; los siguientes 3 métodos pueden eliminarlos:
 - 1) Coloque varias rodajas de limón en una taza, luego caliente con micro potencia alta durante 2-3 min.
 - 2) Coloque una taza de té rojo en el horno y luego caliéntelo a alta potencia micro.
 - 3) Pon un poco de cáscara de naranja en el horno y luego caliéntalas a micro potencia alta durante 1 minuto.
- f. Cuando no se utilice el producto, se debe colocar en zonas lo más secas y ventiladas posible.

-CUIDADO

Cómo limpiar superficies en contacto con alimentos: Después de su uso, limpie la cubierta de la guía de ondas con un paño húmedo y luego con un paño seco para eliminar las salpicaduras de comida y la grasa. La grasa acumulada puede sobrecalentarse y comenzar a producir humo o incendiarse.

CONSEJOS PARA LA LIMPIEZA

Detalles para la limpieza de sellos de puertas, cavidades y partes adyacentes:

Exterior: Limpie la caja con un paño suave humedecido.

Puerta:

Con un paño suave humedecido, limpie la puerta y la ventana. Limpie los sellos de la puerta y las partes adyacentes para eliminar cualquier derrame o salpicadura.

Limpie el panel de control con un paño suave ligeramente humedecido.

Paredes interiores:

Limpie las superficies interiores con un paño suave humedecido. Limpie la cubierta de la guía de ondas para eliminar cualquier salpicadura de comida.

Plato giratorio/anillo de rotación/eje de rotación:

Lavar con agua y jabón suave.

Enjuague con agua limpia y deje secar completamente.

INSTRUCCIONES DEL PRODUCTO

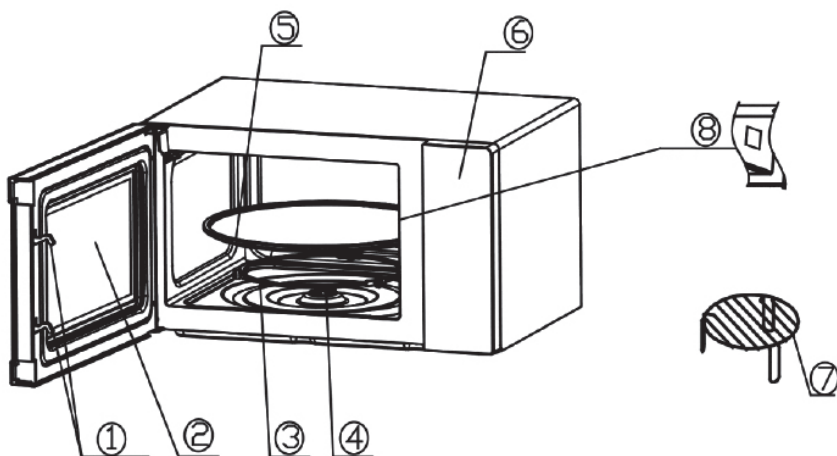

1) Cerradura de la puerta

La puerta del horno microondas debe estar correctamente cerrada para que funcione.

2) Ventana de visualización

Permitir al usuario ver el estado de cocción.

3) **Anillo giratorio**

El plato giratorio de cristal se apoya sobre ruedas; Soporta el plato giratorio y lo ayuda a equilibrarse al girar.

4) **Eje giratorio**

El plato giratorio de cristal se sitúa sobre el eje; El motor que se encuentra debajo impulsa el plato giratorio para que gire.

5) **Placa giratoria**

La comida se asienta sobre el plato giratorio, su rotación durante el funcionamiento ayuda a cocinar la comida de manera uniforme.

-CUIDADO

- Colocar primero el anillo giratorio.
- Coloque el plato giratorio en el eje de rotación y asegúrese de que esté correctamente encastrado.

6) **Panel de control**

Consulte los detalles a continuación (el panel de control está sujeto a cambios sin previo aviso).

7) **Parrilla**

Utilícela para colocar los alimentos asados.

8) **Cubierta de guía de ondas**

Está dentro del horno microondas, al lado de la pared del panel de control.

-AVISO

Nunca retire la cubierta de la guía de ondas.

OPERACIÓN DEL PANEL DE CONTROL

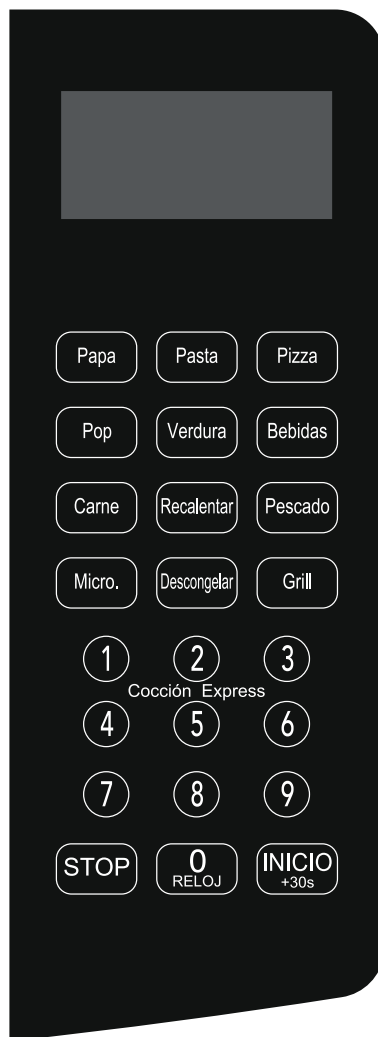

1. ANTES DE COCINAR

La pantalla se ilumina cuando se conecta a la fuente de alimentación, luego ingresa al estado de espera y la pantalla muestra 1:00.

2. FUNCIÓN MICROONDAS

Hay diez niveles de potencia de microondas, 100P, 90P, 80P, 70P, 60P, 50P, 40P, 30P, 20P y 10P. respectivamente. Presione el botón "Micro" . Pulsa el botón de forma continua y selecciona la potencia de microondas deseada. Presione los botones numéricos del 0 al 9 para ingresar el tiempo de cocción; el tiempo máximo que se puede ingresar es 99:99. Después de ingresar el tiempo de cocción, presione el botón "INICIO/+30s" para comenzar a trabajar. Escuchará un zumbido que notifica la finalización de la operación.

ALTO	100% y 90% de potencia de salida	(Aplicable para una cocción rápida y completa)
M.Alto	80% y 70% de potencia de salida	(Aplicable para cocción media express)
Medicina	60% y 50% de potencia de salida	(Aplicable para cocinar alimentos al vapor)
M.Bajo	40% y 30% de potencia de salida	(Aplicable para descongelar alimentos)
BAJO	20% y 10% de potencia de salida	(Aplicable para mantener el calor)

-CUIDADO

- El tiempo máximo que se puede configurar es 99 minutos y 99 segundos.

- b. Nunca utilice la parrilla durante la cocción en el microondas.
- c. Nunca opere el horno vacío.
- d. A la potencia máxima del microondas, el horno reducirá automáticamente la potencia después de un cierto tiempo de cocción para alargar la vida útil.
- e. Si gira la comida durante la operación, presione el botón **Inicio** /+30s una vez y el procedimiento de cocción preestablecido continuará.
- f. Si tiene la intención de retirar la comida antes del tiempo preestablecido, debe presionar el botón **Detener** una vez para borrar el procedimiento preestablecido y evitar una operación no deseada en el próximo uso.
- g.

3. DESCONGELACIÓN

Hay dos modos de descongelación, dEF1 y dEF2, respectivamente. dEF1 para descongelación por peso y dEF2 para descongelación por tiempo. Presione el botón “Descongelar” para seleccionar descongelar por peso o por tiempo, y la pantalla correspondiente mostrará "dEF1" o "dEF2". Presione los botones numéricos del 0 al 9 para ingresar el peso del alimento o el tiempo de descongelación. El rango de peso de dEF1 que se puede ingresar es de 100 a 1500 g, y el tiempo máximo que se puede ingresar dEF2 es 99:99. Después de ingresar, presione el botón “INICIO/+30s” para comenzar a funcionar. Un zumbido para notificar la finalización de la operación. El modo de descongelación por peso dEF1 emitirá un

pitido para indicar que se dé la vuelta a los alimentos durante la descongelación.

A continuación, se muestran algunos consejos sobre el tiempo de descongelación de alimentos:

dEF1	Para descongelar, el rango de peso es 100 a 1500 g.
dEF2	Para descongelar el tiempo máximo es 99:99.

-CUIDADO

- a. Es necesario voltear los alimentos durante la operación para obtener un efecto uniforme.
- b. Por lo general, descongelar necesitará más tiempo que cocinar los alimentos.
- C. Si los alimentos se pueden cortar con un cuchillo, el proceso de descongelación se puede considerar completado.
- d. El microondas penetra unos 4 cm en la mayoría de los alimentos.
- mi. Los alimentos descongelados deben consumirse lo antes posible, no se aconseja volver a meterlos en el frigorífico y volver a congelarlos.

4. COCCIÓN AUTOMÁTICA

Hay ocho menús automáticos, patata, pasta, pizza, palomitas de maíz, verdura, bebida, carne y pescado respectivamente. Seleccione el botón de menú automático que desee y presione el botón de menú correspondiente que se seleccionará

continuamente para seleccionar el peso de alimento deseado, y la pantalla mostrará el peso correspondiente. Después de seleccionar el peso de cocción, presione el botón “INICIO/+30s” para comenzar a trabajar. Escuchará un zumbido que notifica la finalización de la operación.

Display	Tipo	Método
A.1	Papa	Los pesos opcionales son 250 g, 500 gy 750 g.
A.2	Pasta	Los pesos opcionales son 50 g, 100 gy 150 g.
A.3	Pizza	Los pesos opcionales son 200 gy 400 g.
A.4	Pop	El peso opcional es de 100 g.
A.5	Verdura	Los pesos opcionales son 200 g, 400 gy 600 g.
A.6	Bebidas	Los pesos opcionales son 1 taza, 2 tazas o 3 tazas, cada uno de unos 250ml.
A.7	Carne	Los pesos opcionales son 200 g, 400 gy 600 g.
A.8	Pescado	Los pesos opcionales son 200 g, 400 gy 600 g.

-CUIDADO

a. La temperatura de los alimentos antes de cocinarlos sería de 20 a 25°C. Una temperatura más alta o más baja de los alimentos antes de cocinarlos requeriría un aumento o disminución del tiempo de cocción.

b. La temperatura, el peso y la forma de los alimentos influirán en gran medida en el efecto de cocción. Si se encuentra alguna desviación en el factor indicado en el menú anterior, puede ajustar el tiempo de cocción para obtener mejores resultados.

5. FUNCIÓN Grill

Hay tres modos de Grill: G., C-1 y C-2. Son grill, combinación 1 de cocción grill y microondas y combinación 2 de cocción grill y microondas. Presione el botón "Grill " continuamente, seleccione el modo deseado y luego presione el 0~9 botones numéricos para ingresar el tiempo de cocción , el tiempo máximo que se puede ingresar es 99:99. Después de ingresar el tiempo de cocción, presione el botón “INICIO /+30s” para comenzar el trabajo. Un zumbido para notificar la finalización de la operación.

G.	Grill, el elemento térmico se energizará durante el tiempo de funcionamiento. Que es aplicable para enrollar carnes finas o cerdo, salchichas y alitas de pollo, ya que se puede obtener un buen color marrón.
C-1	Combinación de cocción grill y microondas. 30% microondas y 70% grill.
C-2	Combinación de cocción grill y microondas. 55% microondas y 45% grill.

-CUIDADO

En el modo grill, todas las piezas del horno, así como la parrilla y los recipientes de cocción, pueden calentarse mucho. Tenga

cuidado al retirar cualquier artículo del horno. Utilice agarraderas pesadas o guantes de cocina para PREVENIR QUEMADURAS.

6. RECALENTAR

La función de recalentar es principalmente para facilitar a los usuarios calentar los alimentos de acuerdo con el peso de los alimentos, presione el botón "Recalentar" continuamente, seleccione el peso apropiado de los alimentos, los pesos que se pueden seleccionar son 200 g. 400g, 600g, 800g y 1000g. Después de seleccionar el peso, presione el botón "INICIO/+30s" para comenzar a trabajar, un zumbido para notificar la finalización de la operación.

7. COCCIÓN EXPRESS

7.1 En el modo de espera, puede presionar directamente los botones numéricos del 1 al 6 para encender el horno microondas. El tiempo de trabajo es de 1 a 6 minutos, es decir, presione 1 para trabajar durante 1 minuto, presione 2 para trabajar durante 2 minutos, y así sucesivamente. Después de seleccionar la hora, presione el botón "INICIO/+30s" para comenzar a trabajar, un zumbido para notificar la finalización de la operación.

7.2 En el modo de espera, puede presionar directamente los botones numéricos del 1 al 6 para encender el horno microondas. El tiempo de trabajo es de 1 a 6 minutos, es decir, presione 1 para trabajar durante 1 minuto, presione 2 para trabajar durante 2

minutos, y así sucesivamente. Después de seleccionar la hora, presione el botón "INICIO/+30s" para comenzar a trabajar, escuchará un zumbido que notifica la finalización de la operación.

8. 0/RELOJ

La función de reloj y el botón "0" se combinan en un solo botón. El reloj es sistema de 24 horas. El funcionamiento de la función de reloj es el siguiente:

En el modo de espera, presione y mantenga presionado el botón "0/Reloj" durante más de 3 segundos para ingresar a la interfaz de configuración del reloj, presione los botones numéricos 0 ~ 9 para ingresar la hora del reloj directamente y presione el botón "INICIO/+30s" para confirmar la hora configurada y salir del modo de configuración del reloj. al mismo tiempo.

9. STOP

En el proceso de configuración de cocción, puede presionar el botón "STOP" para cancelar la configuración y volver al estado de espera. En el proceso de funcionamiento del horno microondas, puede presionar el botón "STOP" para hacer una pausa. En el estado de espera, puede presionar el botón "STOP" nuevamente para cancelar la función y volver al estado de espera.

10. INICIO/+30s

Después de configurar el tiempo de cocción o el peso de los alimentos, presione el botón "INICIO/+30s" para iniciar el horno de microondas inmediatamente. En estado de funcionamiento, puede presionar el botón "INICIO/+30s" para aumentar el tiempo, presionar una vez para aumentar 30 segundos, pero el modo de

menú y el modo de descongelación por peso no pueden ajustar el tiempo. En estado de pausa, puede presionar el botón “INICIO/+30s” para continuar con el horno de microondas antes del modo de cocción.

11. FUNCIÓN DE BLOQUEO PARA NIÑOS

Utilice esta función para bloquear el panel de control cuando esté limpiando o para que los niños no puedan usar el horno sin supervisión. Todos los botones quedan inoperables en este modo.

1) Establecer bloqueo: Mantenga presionado el botón **STOP** durante aproximadamente 3 segundos.

2) Cancelar bloqueo: Mantenga presionado el botón **STOP** aproximadamente 3 segundos

DIRECTRICES DE UTENSILIOS

Se recomienda encarecidamente utilizar recipientes adecuados y seguros para cocinar en microondas. En general, los recipientes de cerámica, vidrio o plástico resistentes al calor son aptos para cocinar en el microondas. Nunca utilice recipientes metálicos para cocinar en el microondas ni para cocinar en combinación, ya que es probable que se produzcan chispas. Puede tomar la referencia de la siguiente tabla.

Material de envase	Microonda	Grill	combinado	Notas
Cerámica resistente al calor	Sí	Sí	Sí	Nunca utilice cerámicas decoradas con bordes metálicos o vidriadas.
Plástico resistente al calor	Sí	No	No	No se puede utilizar para cocinar en microondas durante mucho tiempo.
Vidrio resistente al calor	Sí	Sí	Sí	
Película plástica	Sí	No	No	No debe usarse al cocinar carne o chuletas ya que el exceso de temperatura puede dañar la película.
Parrilla	No	Sí	Sí	La parrilla se puede utilizar en la parrilla. y combinación modo.

Contenedor metálico	No	No	No	No debe usarse en horno microondas. El microondas no puede atravesar el metal.
---------------------	----	----	----	--

barniz	No	No	No	Poca resistencia al calor. No se puede utilizar para cocinar a alta temperatura.
Madera de bambú y papel.	No	No	No	Poca resistencia al calor. No se puede utilizar para cocinar a alta temperatura.

CONSEJOS DE COCINA

Los siguientes factores pueden afectar el resultado de la cocción:

Posicion de comida

Coloque las áreas más gruesas hacia el exterior del plato, la parte más delgada hacia el centro y extiéndala uniformemente. No superponga si es posible.

Duración del tiempo de cocción

Comience a cocinar con un tiempo corto, evalúelo cuando transcurra el tiempo y ampliéelo según la necesidad real. La cocción excesiva puede provocar humo y quemaduras.

Cocinar los alimentos de manera uniforme

Los alimentos como el pollo, la hamburguesa o el bistec se deben voltear una vez durante la cocción.

Dependiendo del tipo de alimento, si corresponde, revuélvalo desde afuera hacia el centro del plato una o dos veces durante la cocción.

Permitir tiempo de reposo

Después de los tiempos de cocción, deje los alimentos en el horno por un tiempo adecuado, esto le permitirá completar su ciclo de cocción y enfriarlos de manera gradual.

Si la comida está lista

El color y la dureza de los alimentos ayudan a determinar si está cocido, estos incluyen:

- Sale vapor por todas las partes del alimento, no solo por el borde.
- Los trozos de aves de corral se pueden mover fácilmente.
- La carne de cerdo o de ave no muestra signos de sangre. - El pescado es opaco y se puede cortar fácilmente con un tenedor.

Plato para dorar

Cuando utilice una fuente para dorar o un recipiente que se caliente automáticamente, coloque siempre un aislante resistente al calor, como un plato de porcelana, debajo para evitar daños al plato giratorio y al anillo giratorio.

Envoltura de plástico apta para microondas

Cuando cocine alimentos con alto contenido de grasa, no permita que el envoltorio plástico entre en contacto con los alimentos, ya que podría derretirse.

Utensilios de cocina de plástico aptos para microondas.

Es posible que algunos utensilios de cocina de plástico aptos para microondas no sean adecuados para cocinar alimentos con alto contenido de grasa y azúcar. Además, no se debe exceder el tiempo de precalentamiento especificado en el manual de instrucciones del plato.

MANTENIMIENTO

SERVICIO

Por favor verifique lo siguiente antes de llamar para solicitar servicios.

1. Coloque una taza de agua (aproximadamente 150 ml) en un vaso medidor en el horno y cierre la puerta firmemente. La

lámpara del horno debería apagarse si la puerta está cerrada correctamente. Deje que el horno funcione durante 1 min.

2. ¿Se enciende la lámpara del horno?

3. ¿Funciona el ventilador de refrigeración?

(Coloque su mano sobre las aberturas de ventilación traseras).

4. ¿Gira el plato giratorio?

(El plato giratorio puede girar en el sentido de las agujas del reloj o en el sentido contrario. Esto es bastante normal).

5. ¿Está caliente el agua dentro del horno?

Si la respuesta a cualquiera de las preguntas anteriores es “NO”, verifique el enchufe de pared y el fusible en la caja del medidor.

Si tanto la toma de corriente como el fusible funcionan correctamente, **CONTACTE CON SU CENTRO DE SERVICIO HOMOLOGADO MÁS CERCANO.**

MANTENIMIENTO DE SALVAGUARDIAS

Precaución: **RADIACIÓN DE MICROONDAS**

1. El condensador de alto voltaje permanece cargado después de la desconexión; Conecte el terminal negativo del condensador H. V al chasis del horno (use un destornillador) para descargarlo antes de tocarlo.

2. Durante el servicio, las piezas enumeradas a continuación pueden retirarse y dar acceso a potenciales superiores a 250 V a tierra.

- Magnetrón
- Transformador de alto voltaje
- Condensador de alto voltaje
- Diodo de alto voltaje

- Fusible de alto voltaje

3. Las siguientes condiciones pueden causar una exposición indebida al microondas durante el mantenimiento.

- Ajuste inadecuado del magnetrón;
- Coincidencia inadecuada entre el seguro de la puerta, la bisagra de la puerta y la puerta;
- Montaje inadecuado del soporte del interruptor;
- La puerta, la junta de la puerta o la carcasa están dañadas.

Eliminación correcta de este producto



Esta marca indica que este producto no debe desecharse con otros residuos domésticos en toda la UE. Para evitar posibles daños al medio ambiente o la salud humana debido a la eliminación incontrolada de residuos, recíclelos de manera responsable para promover la reutilización sostenible de los recursos materiales. Para devolver su dispositivo usado, utilice los sistemas de devolución y recogida o comuníquese con el minorista donde compró el producto. Pueden llevar este producto para un reciclaje seguro para el medio ambiente.

CERTIFICADO DE GARANTÍA

enxuta

Gracias por preferir nuestros productos.

Para satisfacer las necesidades de nuestros clientes, en Gelbring S.A., empresa importadora y representante de las marcas **Enxuta y Queen**, buscamos generar confiabilidad y respaldo seleccionando los mejores diseños y la mejor calidad en nuestros productos, atendiendo la relación entre calidad y precio.

Somos una empresa en constante expansión para poder ofrecerle a nuestros clientes una amplia gama de productos y lograr una mayor eficiencia en todos nuestros servicios.

En este marco, usted ha realizado una muy buena elección. Usted no sólo cuenta con la garantía legal por tres meses, sino que Gelbring S.A. le otorga una garantía hasta completar un año desde fecha de compra del producto (o planes especiales indicados en el producto).

Usted podrá hacer uso de este certificado, a través de nuestro Respaldo Post Venta. Es imprescindible que el usuario presente la boleta de compra ante el servicio para la validación del año de vigencia de la garantía, bajo las siguientes condiciones generales:

En el caso de que por deficiencias de fabricación o falla de materiales, partes, piezas y componentes, que impidan el uso normal de funcionamiento del producto, el Respaldo Post Venta cubrirá gratuitamente la reparación en sus talleres, incluyendo mano de obra y repuestos, durante el periodo de un año a partir de la fecha de compra del producto.

El producto que usted adquirió, ha sido diseñado para uso doméstico familiar, por lo tanto la gratuidad del servicio no será aplicable en el caso de que el producto se destine para uso comercial, industrial y otros de similar naturaleza.

Queda sin efecto esta garantía:

- Cuando la falla o el desperfecto sea ocasionado por descargas eléctricas, sobrecarga de tensiones de UTE, instalaciones eléctricas y/o sanitarias defectuosas.
- Un hecho imputable al consumidor y/o terceros.
- Accidentes ocurridos con posterioridad a la entrega.
- Instalación incorrecta.
- Maltrato, desconocimiento y corriente o uso inadecuado del producto, instalación, alteraciones, reparaciones o manipuleo realizado por personal no autorizado.
- Defectos causados por el transporte.
- Todos los accesorios de plástico, metal, lámparas o similares, filtros y mangueras de conexión al agua o a la red sanitaria.

Esta garantía no cubre y son de cargo del usuario, los gastos generados por: locomoción o viáticos del personal técnico, fletes y/o transporte de los productos, los cuales deben ser abonados al momento de recibir el servicio, dicho monto de visita técnica y flete si fuera necesario, le será indicado en el momento de solicitar el servicio; si el producto es llevado directo a nuestro taller no hay costo alguno.

Para el caso fuere necesaria la sustitución del artículo adquirido, descrito en la factura, y la Empresa careciere de stock o se hubiese discontinuado la fabricación o importación, el mismo podrá sustituirse por uno de calidad igual o superior dentro de las marcas importadas o representadas por Gelbring S.A.

NOMBRE DEL PROPIETARIO DEL ARTÍCULO:

E-MAIL:

TELÉFONO:

DOMICILIO:

LOCALIDAD:

DEPARTAMENTO:

PRODUCTO:

FECHA DE COMPRA:

MARCA:

MODELO:

Nº DE FACTURA:

Nº DE SERIE:

DISTRIBUIDOR:

DESCRIPCIÓN Y ALCANCE DE LA GARANTÍA:

SELLO Y FIRMA:

Respaldo Post Venta - Atención Telefónica 2525 6000 Int. 3- de 9:30 a 18 hs

E-mail: atencionpostventa@gelbring.com.uy

GELBRING S. A. Cno. Perseverano 5959. Montevideo, Uruguay. www.gelbring.com.uy



CERTIFICADO DE GARANTÍA

enxuta

Gracias por preferir nuestros productos.

Para satisfacer las necesidades de nuestros clientes, en Celta S.A., empresa importadora y representante de la marca Enxuta, buscamos generar confiabilidad y respaldo seleccionando los mejores diseños y la mejor calidad en nuestros productos, atendiendo la relación entre calidad y precio.

Somos una empresa en constante expansión para poder ofrecerle a nuestros clientes una amplia gama de productos y lograr una mayor eficiencia en todos nuestros servicios.

Términos y condiciones de la garantía (Art. 11 de la Ley 1334/1998)

El presente certificado de garantía es válido únicamente en la República del Paraguay.

Para que tenga validez, asegúrese de que los siguientes datos se encuentren completos por la casa vendedora y preséntelo conjuntamente con su factura de compra.

Asimismo declaro haber sido informado, también en forma previa a esta compra, acerca del lapso del tiempo durante el cual Enxuta se compromete a regular suministro de componentes, repuestos y servicio técnico que será de un año.

Usted podrá hacer uso de este certificado, a través de nuestro Respaldo Post Venta. Es imprescindible que el usuario presente la boleta de compra ante el servicio para la validación del año de vigencia de la garantía, bajo las siguientes condiciones generales:

En el caso de que por deficiencias de fabricación o falla de materiales, partes, piezas y componentes, que impidan el uso normal de funcionamiento del producto, el Respaldo Post Venta cubrirá la reparación en sus talleres, incluyendo mano de obra y repuestos, durante el período de un año a partir de la fecha de compra del producto.

El producto que usted adquirió, ha sido diseñado para uso doméstico familiar, por lo tanto la gratuidad del servicio no será aplicable en el caso de que el producto se destine para uso comercial, industrial y otros de similar naturaleza.

Queda sin efecto esta garantía:

- Cuando la falla o el desperfecto sea ocasionado por descargas eléctricas, sobrecarga de tensiones de la red eléctrica, instalaciones eléctricas y/o sanitarias defectuosas.
- Un hecho imputable al consumidor y/o terceros.
- Accidentes ocurridos con posterioridad a la entrega.
- Instalación incorrecta.
- Maltrato, desconocimiento y corriente o uso inadecuado del producto, instalación, alteraciones, reparaciones o manipuleo realizado por personal no autorizado.
- Defectos causados por el transporte.
- Todos los accesorios de plástico, metal o similares, lamparitas, filtros y mangueras de conexión al agua o a la red sanitaria.

Esta garantía no cubre y son de cargo del usuario, los gastos generados por: Locomoción o viáticos del personal técnico, fletes y/o transporte de los productos, los cuales deben ser abonados al momento de recibir el servicio, dicho monto de visita técnica y flete si fuera necesario, le será indicado en el momento de solicitar el servicio; si el producto es llevado directo a nuestro taller no hay costo alguno

CONSTANCIA DE INFORMACIÓN SOBRE EL PRODUCTO (Art. 8 de la Ley 1334/1998).

Por medio de la presente declaro que he recibido información veraz, eficaz y suficiente sobre las características de este producto, sus calidades, composición, garantía y plazo de validez, dirección del local de reclamo y los riesgos que presenta para mi seguridad, todo ello de conformidad a los artículos 8 y 11 de la ley 1334/1998).

NOMBRE DEL PROPIETARIO DEL ARTÍCULO:

E-MAIL:

TELÉFONO:

DOMICILIO:

LOCALIDAD:

DEPARTAMENTO:

PRODUCTO:

FECHA DE COMPRA:

MARCA:

MODELO:

Nº DE FACTURA:

Nº DE SERIE:

DISTRIBUIDOR:

DESCRIPCIÓN Y ALCANCE DE LA GARANTÍA:

SELLO Y FIRMA:

Respaldo Post Venta - Atención Telefónica 021 674 774

E-mail: atencionpostventa@gelbring.com.py

CELTA S.A. - Máximo Caballero esquina José Pappalardo, Asunción, Paraguay

